



PRESIDENCIA
DEL GOBIERNO

CONSEJO SUPERIOR DE DEPORTES

**CAMPEONATOS DE ESPAÑA POR
SELECCIONES AUTONÓMICAS
EN EDAD ESCOLAR 2012**

**REGLAMENTO TÉCNICO DE
CICLISMO
CATEGORÍA INFANTIL**



CICLISMO INFANTIL 2012

1. REPRESENTACIONES PARTICIPANTES

Podrán participar todas las Comunidades Autónomas y las ciudades con Estatuto de Autonomía de Ceuta y Melilla, con un equipo de 4 ciclistas masculinos y 4 ciclistas femeninos, de acuerdo a las edades del apartado segundo, así como, un entrenador para cada equipo y un auxiliar común a los dos.

2. DEPORTISTAS PARTICIPANTES

2.1. La participación está abierta para jóvenes nacidos/as en los años de [1998 y 1999](#).

2.2. [Ningún corredor puede correr 2 pruebas, con independencia de la especialidad que sea, en el mismo día que sea.](#)

2.3. Se autoriza la participación de deportistas extranjeros, en las mismas circunstancias que las establecidas en el apartado 6.1 del presente Reglamento.

3. LUGAR Y FECHA DE CELEBRACIÓN

CC.AA. Asturias (La Morgal-Llanera)
Fecha: Del 13 al 15 de Julio de 2.012

4. NORMAS TÉCNICAS

4.1. Clasificación por Selecciones Autonómicas en la prueba [en Línea y en la Gynkana](#):

Se obtendrá sumando los puntos obtenidos por los/las 3 primeros/as clasificados/as de sus 4 componentes, siendo vencedor/a el que consiga menor puntuación y clasificándose a los/las restantes sucesivamente.

Las puntuaciones se establecen adjudicando un punto al/a la primer/a clasificado/a, dos al segundo/a, tres al tercero/a y así sucesivamente, hasta el último corredor clasificado en meta. En caso de empate a puntos entre dos o más equipos obtendrá mejor clasificación aquel cuyo primer corredor en puntuar haya logrado un mejor puesto.

No serán tenidos en cuenta a efectos de clasificación por equipos, aquellos que no consigan puntuar en la clasificación individual como mínimo con 3 de sus participantes.



Se establecerán 2 clasificaciones diferentes:

- Una clasificación por equipos en la prueba en línea
- Una clasificación por equipos en la prueba de gynkana.

4.2. Clasificación individual

Además de la clasificación por selecciones autonómicas, en la prueba **en línea y en la gynkana**, habrá una clasificación individual según el orden de llegada establecido por el Jurado Técnico.

4.3. Distancias

Las distancias a recorrer en línea, serán las siguientes:

Categoría masculina: 15 Km aproximadamente.
Categoría femenina: 10 Km aproximadamente.

4.4 La Gynkana consistirá en:

4.4.1º Laberinto Simple: Sobre un total de 8 conos. Distancia entre conos: Un metro y medio.

Penalización. Tirar 1: 5"; dos: 10"; tres o más conos: 25".

4.4.2º Paso Estrecho de 5 m: Separación del paso estrecho: 15 cm.

Penalización: Tirar 1/ pisar 1: 5"; dos: 10"; tres o más: 25".

4.4.3º Paso de Altura: Altura aproximada: 1,3 m.

Penalización: 5" si se tira.

4.4.4º Surplace: Detenerse durante 5 segundos.

Penalización: No realizarse 10"

4.4.5º La Vuelta al Círculo: Círculo con un diámetro de tres metros. Realizar dos vueltas.

Penalización: 15" si se sale del círculo o no completa las dos vueltas.

4.4.6º Curva Acentuada a la Derecha: Curva acentuada delimitada con conos.

Penalización: 10" si se sale de la trazada de la curva.

4.4.7º Curva Acentuada a la Izquierda: Curva acentuada delimitada con conos.

Penalización: 10" si se sale de la trazada de la curva.

4.4.8º Balancín: Penalización 10" si no lo pasa.

4.4.9º Recogida del Bidón: Bidón colocado en un círculo de un diámetro de 50 cm. que hay que coger y depositarlo en un círculo del mismo diámetro ubicado a 5 m. de este.

Penalización: 5" si se coge y no se coloca dentro del círculo correspondiente y 10" si no se llega a coger del primer círculo.

4.4.10º Curva Doble: Curva doble delimitada con conos.

Penalización: 10" si se sale de la trazada de la curva.

4.4.11º Remolino Exocéntrico: Penalización 10" si no se hace alguno de los pasos.

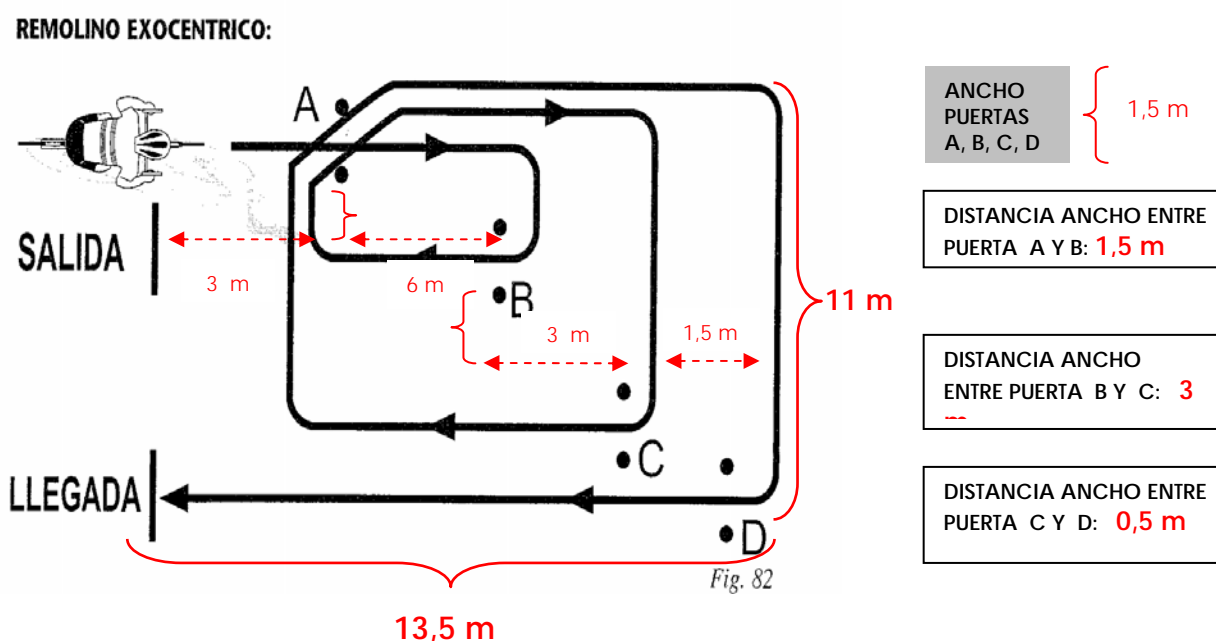

* ANEXO I (especificación de distancias)

4.4.12º Recorrer Distancia de Aproximadamente 1600m Llanos

Resultará vencedor de la prueba aquel ciclista que registre el menor tiempo, incluida la suma de penalizaciones, en completar el recorrido técnico más la distancia de aproximadamente 1.600 m llanos. En caso de igualdad se proclama campeón el que haya sumado menos tiempo de penalizaciones.

En caso de no realizar alguno de los ejercicios, la penalización será de 1 minuto más la penalización máxima contemplada.



4.5. Salida y dorsales

4.5.1. Se entregará una placa de cuadro y dos dorsales, que se colocarán sobre la espalda, a la altura de la cadera, separados entre sí 5 mm., de forma que sean visibles en todo momento.

4.5.2. Todos/as los/las componentes del equipo deberán llevar la misma indumentaria deportiva, irán provistos del casco rígido reglamentario, y de placa de cuadro.

4.5.3. Los/las ciclistas retirados/as deberán entregar sus dorsales al juez – árbitro más próximo.

4.5.4. Los técnicos acreditados, con exclusión de cualquier persona, son los únicos autorizados a solicitar las explicaciones del Jurado Técnico en la prueba, en caso de discrepancia. Los padres, seguidores o acompañantes de los ciclistas no podrán en ningún caso inmiscuirse en la competición.

4.5.6. Ninguna persona podrá acceder al circuito durante las competiciones. Una zona inaccesible al público, situada a proximidad de la línea de Meta, (2 metros) estará destinada a los directores deportivos debidamente acreditados.

4.5.7. La bicicleta que utilizarán los corredores será conforme a lo establecido en el capítulo III del Título I del Reglamento del Deporte Ciclista. El desarrollo máximo a utilizar se establece:

- Masculino: 48 x 16 ó equivalente a 6,40 m.
- Femenino: 48 x 16 ó equivalente a 6,40 m.

4.5.8. La prueba en línea se celebrará sobre un circuito de al menos 2 Km. de longitud, predominantemente llano y completamente cerrado al tráfico.

4.5.9. La utilización de radio u otros medios de comunicación a distancia entre los técnicos y los ciclistas está prohibido.

4.6 Orden de Salida:

GYNKANA: Orden de Salida: Los corredores serán llamados en orden inverso al orden de la clasificación individual del año 2011 (los no clasificados: los primeros y por sorteo). El orden de salida definitivo establecido por el Jurado Técnico será comunicado en la reunión técnica que se celebrará al efecto antes de la carrera.

LÍNEA: Orden de salida: Los puestos de salida serán:
Las primeras comunidades clasificadas en base a la clasificación del año 2011, saldrán las primeras.



El resto, serán sorteados, comunicándose el orden en la reunión técnica que se celebrará al efecto antes de la carrera.

La llamada de corredores se realizará por Selecciones Autonómicas según el orden comunicado por el jurado técnico en la reunión técnica.

5. ASISTENCIA SANITARIA

5.1.- La asistencia sanitaria será asegurada como mínimo por un médico y dos ambulancias equipadas convenientemente.

6. COMITÉS DEL CAMPEONATO.-

6.1.- COMITÉ DE HONOR.- Estará formado por la autoridades competentes de los distintos organismos participantes, y con arreglo a los decretos de protocolo vigentes.

6.2.- COMITÉ ORGANIZADOR.- Estará formado por los Organismos, nacionales, autonómicos y locales, así como por la Federación Española y Territorial de Ciclismo.

6.3.- COMITÉ EJECUTIVO.- Estará presidido por el Subdirector General de Promoción Deportiva y Deporte Paralímpico del Consejo Superior de Deportes. En el mismo se integrarán las personas responsables de la dirección técnica, secretaría general, coordinación general, alojamientos y transporte, comunicación, protocolo, voluntariado, asistencia médica, gestión económica, delegado federativo, juez árbitro, etc.

6.4.- COMITÉ DE COMPETICIÓN.- Se constituirá un comité de competición con competencia en materia de disciplina deportiva, y que estará integrado, por un JUEZ ÚNICO, designado por el Director General de Deportes del Consejo Superior de Deportes, debiendo ser Licenciado en Derecho.

6.5.- COMISIÓN ORGANIZADORA.- Se creará una comisión organizadora por el Comité Organizador del Campeonato, integrada por al menos dos personas, una de la Comunidad Organizadora y otra del Consejo Superior de Deportes, que será la encargada de dilucidar todo lo relativo a la acreditación de los deportistas y oficiales a la incorporación del campeonato y durante la celebración del mismo, así como de todos los aspectos vinculados a la organización del Campeonato, incluidos los aspectos disciplinarios que no estén directamente relacionados con el ámbito competitivo.

6.6.- DELEGADO FEDERATIVO.- La Real Federación Española de Ciclismo designará para este Campeonato, un Presidente del Jurado Técnico, que será el responsable técnico del buen desarrollo de la competición, coordinará las funciones asignadas por el Comité Organizador del que es parte integrante, dirigirá la reunión



CSD

técnica del primer día de incorporación, y estará presente en el proceso de acreditación.

6.7.- JURADO DE APELACIÓN.- Para atender la resolución de reclamaciones que pudieran presentarse en relación con la competición, habrá un jurado de apelación, nominado por la Real Federación Española de Ciclismo, compuesto por un Juez, un miembro de la R.F.E.C. y un miembro del C.S.D.

Las reclamaciones serán hechas por escrito y firmadas por el director deportivo del ciclista afectado.

7. ACREDITACIÓN DE LOS PARTICIPANTES

7.1. Documentación individual

Todos los participantes deberán presentar:

a).- D.N.I. (o documento equivalente válido en la UE) o Pasaporte individual originales para los/as participantes españoles/as y tarjeta de residente o pasaporte individual originales, para los/las participantes extranjeros/as.

b).- Una fotografía tipo carné insertada en la aplicación en el momento de realizar la inscripción.

7.2. Documentación colectiva

La inscripción se realizará a través de la *aplicación informática creada para este fin, y se quedará cerrada a las 24.00 del día 21 de Junio de 2012.*

La inscripción se hará con 8 deportistas (por sexo): que de forma general, se establecerá que los/las 4 deportistas inscritos en primer lugar serán los que (a priori) vayan a asistir a la competición, y por lo tanto serán los acreditados. Los deportistas restantes, serán los suplentes previstos para los posibles cambios, si los hubiera, en el momento de la acreditación.

No se podrá acreditar a ningún deportista que no esté en la inscripción, **inscrito correctamente.**

La inscripción debidamente cumplimentada por las Comunidades Autónomas, servirán a efectos de documentación colectiva.

7.3. Acreditaciones

Todos los participantes en estos Campeonatos deberán ser acreditados ante la Comisión de Organizadora creada a tal efecto por el Comité Organizador.



Este proceso se realizará el mismo día de la incorporación y a continuación tendrá lugar la reunión técnica.

La tarjeta de acreditación que será entregada, servirá como identificación para las competiciones, alojamientos, instalaciones deportivas y actos comunitarios que se celebren con motivo de estos Campeonatos de España.

El plazo para subsanar las incidencias que se hayan producido en la acreditación y que la Comisión Organizadora considere subsanables, quedará abierto durante todo el Campeonato, entendiéndose que será única y exclusivamente para los deportistas inscritos en la documentación colectiva, en tiempo y forma que marcan las fechas de presentación y cambios de dicha documentación, no pudiendo modificar en ningún momento la citada inscripción. La documentación deberá ser entregada por el delegado del equipo a un miembro de la Comisión Organizadora indicada anteriormente

8. CALENDARIO DE LA COMPETICIÓN

Vendrá determinado por el comité organizador y será oportunamente publicado en el boletín 0. La incorporación se realizará a comer el primer día y la salida el tercero después de la comida.

9. PREMIOS

9.1. Por equipos de Selecciones Autonómicas

Las selecciones clasificadas, tanto en línea como en gynkana, en primero, segundo, y tercer lugar, recibirán un trofeo así como las medallas correspondientes.

9.2.- A nivel individual

Recibirán medalla los/las tres primeros/as clasificados/as, tanto en línea como en gynkana, según el orden de llegada establecido por el Jurado Técnico.

10. ADICIONAL

El presente reglamento será de exclusiva aplicación de este Campeonato. Para todo lo no contemplado en el presente reglamento técnico, se remite al reglamento de competiciones vigente de la Real Federación Española de Ciclismo, aplicable a esta categoría.



CSD

ANEXO I: (Punto 4.4. 11º)

1º LABERINTO SIMPLE: Sobre un total de 8 conos. Distancia entre conos: Un metro y medio.

Penalización. Tirar un cono: 5 sg ; dos: 10 sg; tres o más conos: 25 sg.

2º PASO ESTRECHO DE 5 m: Separación del paso estrecho: 15 cm.

Penalización: pisar una vez : 5 sg. Dos: 10 sg. Tres o más: 25 sg.

El paso estrecho será delimitado por “setas” o “conos chinos”

3º PASO DE ALTURA: Altura aproximada: 1,3 m.

Penalización: 5 sg si se tira.

4º SURPLACE: Detenerse durante 5 segundos.

Penalización: No realizarse 10 sg

5º LA VUELTA AL CÍRCULO: Círculo con un diámetro de tres metros. Realizar dos vueltas.

Penalización: 15 sg si se sale del círculo o no completa las dos vueltas.

6º CURVA ACENTUADA A LA DERECHA: Curva acentuada delimitada con conos.

Penalización: 10 sg. si se sale de la trazada de la curva.

7º CURVA ACENTUADA A LA IZQUIERDA: Curva acentuada delimitada con conos.

Penalización: 10 sg si se sale de la trazada de la curva.

8º BALANCIN: penalización 10'' Si no lo pasa.

9º RECOGIDA DEL BIDON: Bidón colocado en un círculo de un diámetro de 50 cm. que hay que coger y depositarlo en un círculo del mismo diámetro ubicado a 5 m. de este.

10º CURVA DOBLE: Curva doble delimitada con conos.

Penalización: 10'' si se sale de la trazada de la curva.

11º REMOLINO EXOCÉNTRICO: penalización 10'' si no se hace alguno de los pasos.

REMOLINO EXOCENTRICO:

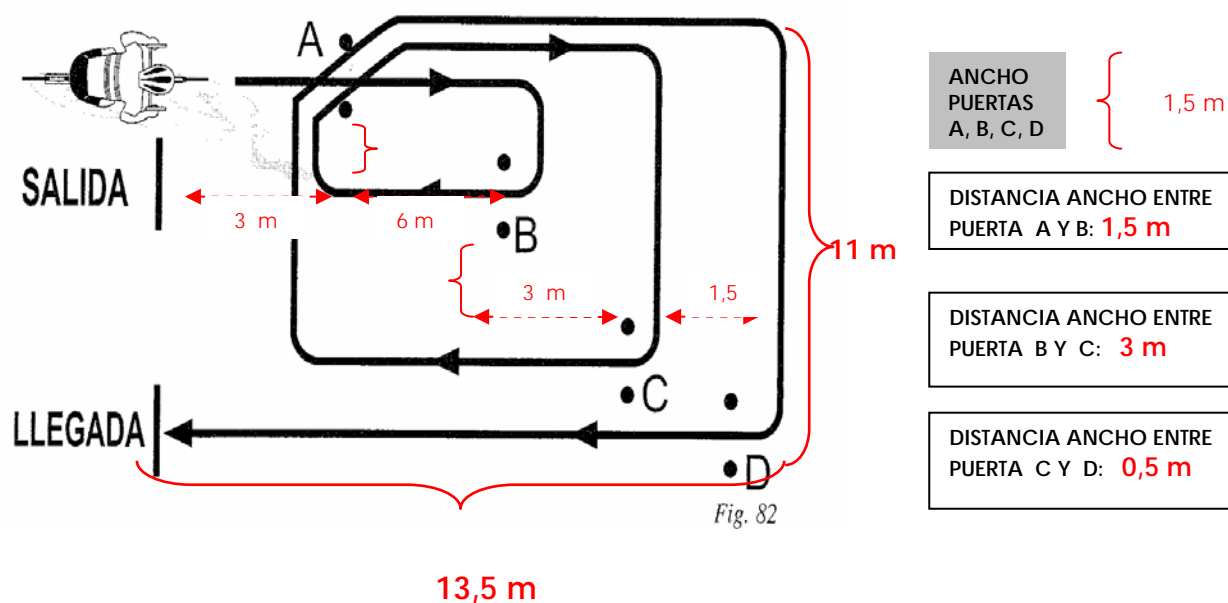

RECORRER DISTANCIA DE APROXIMADAMENTE 1.600 mts LLANOS

- Resultará vencedor de la prueba aquel /aquella ciclista que registre el menor tiempo, incluido la suma de penalizaciones, en completar el recorrido técnico más la distancia de aproximadamente 1.600 mts. llanos. En caso de igualdad se proclama campeón/a el/la que haya sumado menos tiempo de penalizaciones.
- En caso de no realizar alguno de los ejercicios, la penalización será de un minuto más la penalización máxima contemplada.